

Hengitysilman suodatuslaitteet

Pharmacopée
Européenne

TAMROTOR
KOMPRESSORIT OY



Zander -hengitysilmapaketit

Millään kompressorilla tuotettu paineilma ei ole sellaisenaan riittävän puhdasta hengitysilmakeksi. Hengitysilmakeksi käytettävä paineilma on puhdistettava tarkoitukseen soveltuvalla laitteistolla.

Hengitysilmassa olevilla kaasumaisilla ja hiukkasmaisilla epäpuhtauksilla on korkeina pitoisuuksina monia haittavaikutuksia ihmisten terveyteen. Teollisiin tarkoituksiin valmistetut kuivain-suodatinpaketit eivät yleensä sovellu hengitysilman puhdistamiseen, koska ne saattavat vähentää hengitysilman happipitoisuutta

Lääkinnälliseen käyttöön tarkoitettujen hengitysilman laatua koskevat määräykset on määritetty Pharmacopée Européenne standardissa. Zander on kehittänyt erikoismalliston lääkitäyttöön tarkoitettavan hengitysilman kuivausta ja puhdistusta varten. BSP-yhdistelmä sisältää esi- ja hienosuodattimen, adsorptiokuivaimen, aktiivihiliadsorberin, katalyytin ja jälkisuodattimen.

Pharmacopée Européenne

Pharmacopée Européenne standardin mukaan, lääkitäyttöön käytettävän hengitysilman on täytettävä seuraavat vaatimukset:

- CO ₂	500 ppm
- SO ₂	alle 1 ppm
- NO	alle 2 ppm
- NO ₂	alle 2 ppm
- öljysumu	0,1 mg/m ³
- CO	alle 5 ppm
- H ₂ O	67 ppm
- O ₂	20,4 – 21,4 %

Zander BSP-MT laitteistolla saavutetaan seuraavat arvot:

- CO ₂	150 ppm
- SO ₂	enintään 0,1 ppm
- NO	enintään 2 ppm
- NO ₂	enintään 2 ppm
- öljysumu	enintään 0,003 mg/m ³
- CO	enintään 2 ppm
- H ₂ O	enintään 15 ppm
- O ₂	20,8 – 21,1 %



Valintataulukko. ZANDER -BSP hengitysilmapaketit

Malli No	Virtaus m ³ /h	Putki-yhteet	Mitat			Käyttö-paine bar max	Paino kg
			Leveys mm	Korkeus mm	Syvyys mm		
BSP-MT 1	8.0	1/4"	518	390	210	16	13
BSP-MT 2	15.0	1/4"	518	565	210	16	18
BSP-MT 3	25.0	1/4"	518	815	210	16	24
BSP-MT 4	35.0	1/4"	518	1085	210	16	34
BSP-MT 6	56.0	3/8"	702	1160	300	16	74
BSP-MT 7	72.0	3/8"	702	1410	300	16	92
BSP-MT 8	86.0	1/2"	702	1610	300	16	109
BSP-MT 200	130.0	1"	770	1650	620	16	160
BSP-MT 300	170.0	1"	820	1680	620	16	191
BSP-MT 400	230.0	1"	890	1730	620	16	267
BSP-MT 500	300.0	1"	950	1750	620	16	329
BSP-MT 600	365.0	1 1/2"	1150	1820	715	16	375
BSP-MT 800	520.0	1 1/2"	1250	1815	715	16	492
BSP-MT 1150	700.0	1 1/2"	1390	1980	715	16	636
BSP-MT 1400	850.0	2"	1470	1980	715	16	730

Mittatiedot

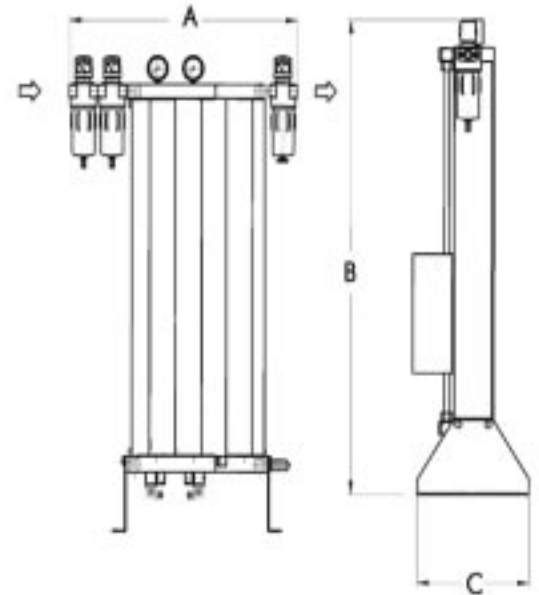

Tekniset tiedot ja mitat sitoumuksesta. Pidätämme oikeudet muutoksiin